

LED-Kennleuchte B14 PRO



- Multispannung
- Mehrere Geräte sind synchronisierbar
- Magnetausführung mit 2,5m Spiralkabel
- Verpolschutz
- Zulassung: ECE R 65 ECE R10 SAE
E6 000 037 blau, E6 000 036 orange

Technische Daten

Leuchtmittel:	10 x 3 W LED
Leistung:	15 Watt (je nach Blitzmuster)
Spannung:	12 bis 24 V DC
Stromverbrauch:	max. 2,9 A bei 12 V DC max. 1,2 A bei 24 V DC
Gewicht:	0,65 kg
Temperaturbereich:	-30°C bis 65°C
Schutzart:	IP 65



Art-Nr.:	Typ:	Befestigung:	Spannung:	Farbe:
101326	B14 PRO	Festmontage	12/24 V	LED/Haube blau
102416	B14 PRO	Festmontage	12/24 V	LED blau/Haube klar
101327	B14 PRO	Festmontage	12/24 V	LED/Haube orange
102331	B14 PRO	Festmontage	12/24 V	LED orange/Haube klar
102206	B14 PRO	Festmontage	12/24 V	LED/Haube rot
102207	B14 PRO	Festmontage	12/24 V	LED rot/Haube klar
101329	B14 PRO A	Aufsteckmontage	12/24 V	LED/Haube blau
102386	B14 PRO A	Aufsteckmontage	12/24 V	LED blau/Haube klar
101328	B14 PRO A	Aufsteckmontage	12/24 V	LED/Haube orange
102385	B14 PRO A	Aufsteckmontage	12/24 V	LED orange/Haube klar
101331	B14 PRO M	Magnetmontage	12/24 V	LED/Haube blau
101330	B14 PRO M	Magnetmontage	12/24 V	LED/Haube orange
102366	B14 PRO M	Magnetmontage	12/24 V	LED/Haube rot

LED-Kennleuchte B14 PRO

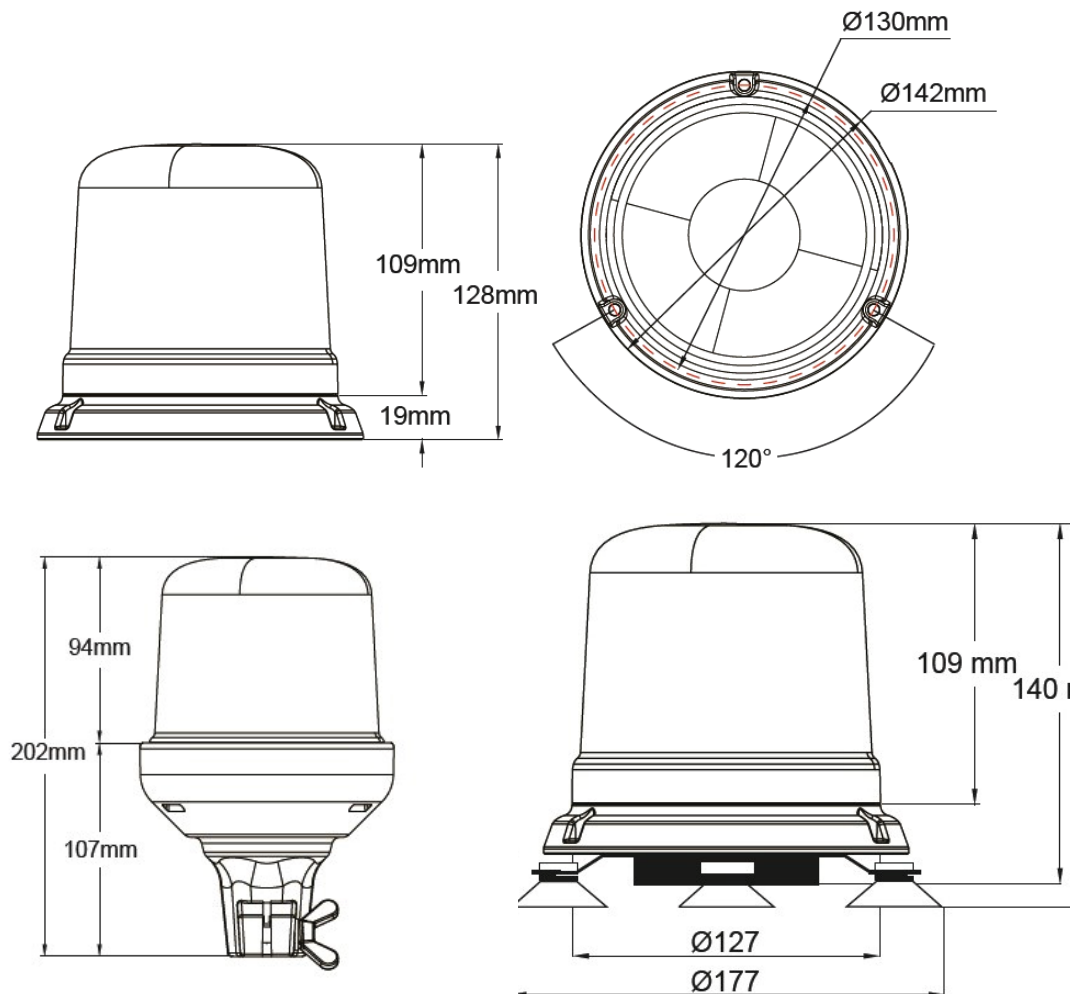

Belegung

rot = Plus • schwarz = Minus • gelb = synchronisieren

- Zugelassenes Blitzmuster (Nr.1): Doppelblitz
- Schnelles dreimaliges tasten auf Plus setzt die Leuchte zurück auf Blitzmuster 1
- Blitzmuster 2-11 sind nur für den Export
- Blitzmuster ändern: Gelbes Kabel während dem Betrieb kürzer wie 1 Sekunde auf + Taste
- Synchronisieren: Blitzmuster an jeder Leuchte einstellen, danach die Leuchten in abgeschaltetem Zustand mit dem gelben Kabel miteinander verbinden
- Alternierend/abwechselnd blinken: weißes Kabel einer synchronisierten Leuchte mit Plus verbinden